

wymienniki c.w.u. **TERMO MAX**



NOWOŚĆ!

www.kospel.pl

Termo Max



wymienniki ciepłej wody użytkowej



Najnowocześniejsza w Polsce technologia emaliowania

Firma KOSPEL uruchomiła pierwszy w Polsce automatyczny system proszkowego emaliowania zbiorników.

Zautomatyzowany cykl produkcyjny do minimum ogranicza czynnik błędny ludzkiego. **Cała powierzchnia zbiornika jest precyzyjnie pokryta warstwą emalii o optymalnie dobranej grubości.**

Taka technologia w przeciwieństwie do tradycyjnego emaliowania mokrego **znaczco poprawia jakość nanoszonej powłoki i zapewnia wysoką trwałość wymiennika.**

Wężownica o dużej powierzchni wymiany ciepła, sięgająca do samego dna zbiornika zapewnia szybki czas podgrzewania i równomierny rozkład temperatury wody w całej objętości wymiennika.



Wysoka jakość izolacji

Izolacja wykonana z miękkiej pianki poliuretanowej PUR o grubości 6,5 cm **ogranicza straty ciepła do minimum.**

Obudowa wymiennika wykonana z twardego polistyrolu PVC **zapewnia estetyczny wygląd i odporność na uszkodzenia mechaniczne.**

Możliwość zastosowania grzałki elektrycznej GRBT-1,4kW.

Uwaga! W przypadku stosowania innych modeli grzałek należy zwrócić uwagę, aby długość grzałki nie przekraczała 36cm.

Budowa / wymiary

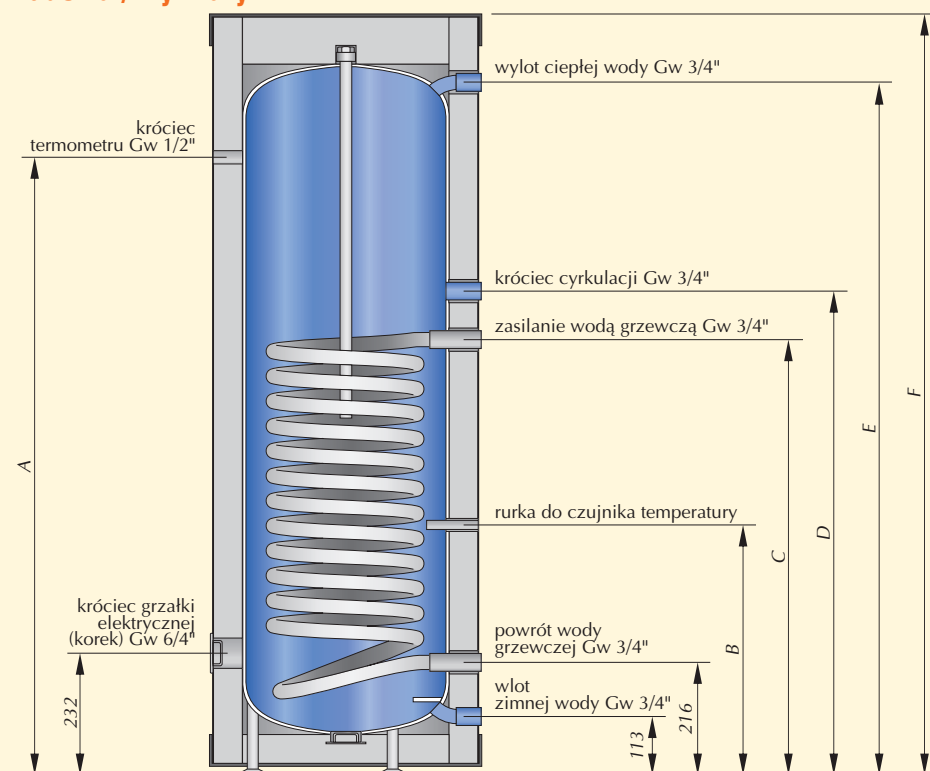

Typ wymiennika		SW-100	SW-120	SW-140
Pojemność znamionowa	l	100	120	140
Ciśnienie znamionowe	MPa	zbiornik 0,6 / wężownica 0,6		
Powierzchnia wężownicy	m ²	0,8	1,0	1,0
Moc wymiennika 80/10/45°C*	kW	26	32	32
Dobowe straty energii**	kWh	1,2	1,3	1,4
Średnica		520		
Wymiary	A	925	1095	1165
	B	425		472
	C	729		823
	D	819		913
	E	1066	1236	1306
	F	1186	1356	1428

* Przy parametrach 80/10/45°C (temperatura wody grzewczej / temperatura wody zasilającej / temperatura wody użytkowej), przepływ wody grzewczej przez wymiennik 3,0 m³/h.

** Przy utrzymaniu stałej temperatury wody 60°C

KOSPEL S.A. zastrzega sobie możliwość zmian technicznych mających na celu udoskonalenie wyrobów, które nie będą uwidocznione w niniejszej ulotce.

pieczęć dystrybutora

KOSPEL S.A.
ul. Olchowa 1, 75-136 Koszalin
tel. (094) 346 38 08, fax (094) 346 33 70
infolinia: 0801 011 225 www.kospel.pl info@kospel.pl

